



整地・転圧・運搬機械

キャリアダンプ



C12R-B



C30R-3

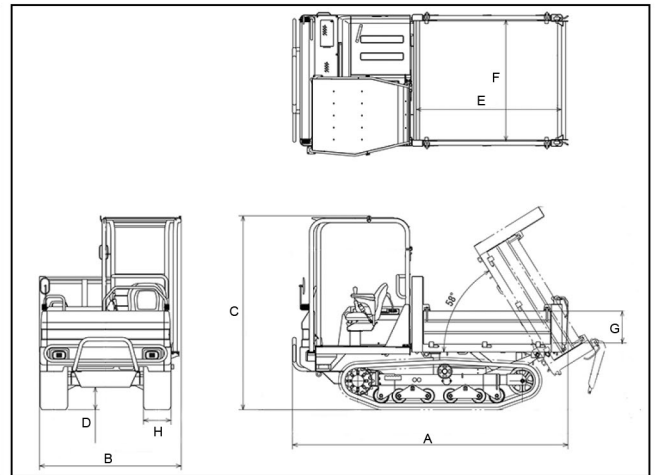
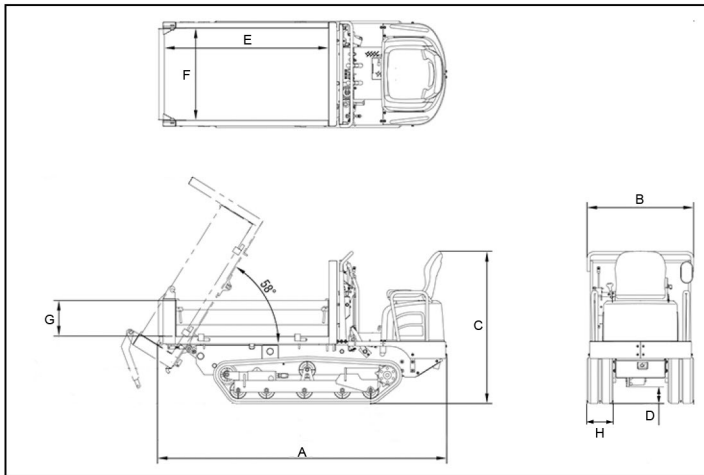

メーカー		ヤンマー	
型式		C12R-B	C30R-3
機械質量	(kg)	880	2,560
性能	最大積載量 (kg)	990	2,500
	最大ダンプ角度 (度)	58	58
	荷台容量 平積/山積 (m ³)	0.40/0.52	0.80/1.24
	速度 前進・後進 (km/h)	0 ~ 5.5	0 ~ 5.7
	接地圧 (積載時) (kPa) [kgf/cm ²]	34.3 [0.35]	40.1 [0.41]
寸法 (mm)	A 全長	2,570	3,280
	B 全幅	950	1,590
	C 全高	1,355	2,310
	D 最低地上高	150	265
	E 荷台長さ (内側)	1,470	1,470
	F 荷台幅 (内側)	830	1,685
	G 荷台高	320	1,410
	H クローラー幅	230	320
エンジン	名称	2TE67L-FW3	4TNV88C-KWF
	定格出力 (kW [PS]/min ⁻¹)	7.7 [10.5]/2,800	32.5 [44.2]/2,800
使用燃料		軽油	軽油
燃料タンク容量	(L)	14.5	58.0