

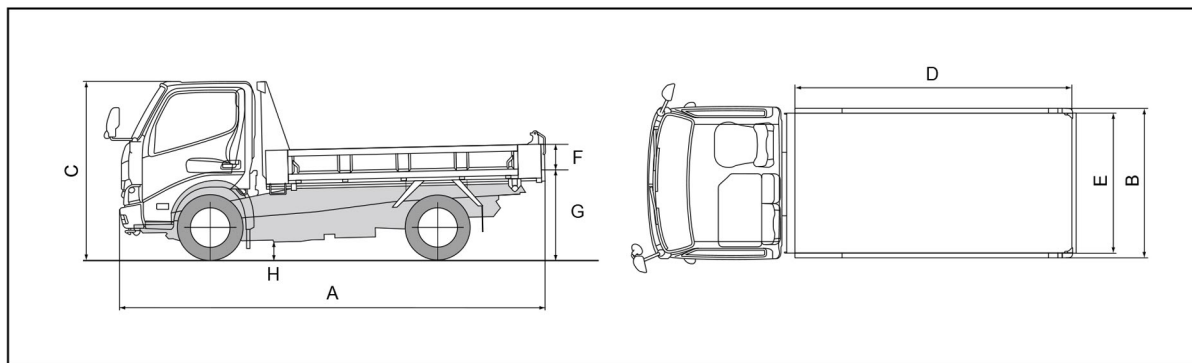

# 工事車両

## ダンプカー



クラス呼称		2t		3t	
メーカー		いすゞ	日野	いすゞ	日野
型式		TPG-NJR85AD	TKG-XZC630T	TPG-NKR85AD	TKG-XZU630T
最大積載量 (kg)		2,000	2,000	3,000	3,000
車両寸法 (mm)	A 全長	4,690	4,680	4,690	4,680
	B 全幅	1,690	1,690	1,690	1,690
	C 全高	1,980	1,980	1,980	1,980
荷台寸法 (mm)	D 長	3,050	3,050	3,050	3,050
	E 幅	1,600	1,600	1,600	1,600
	F 高	320	320	370	370
G 最低地上高 (mm)		190	170	190	175
H 床面上高 (mm)		955	975	970	975
車両重量 (kg)		2,730	2,820	2,820	2,920
車両総重量 (kg)		4,895	4,985	5,985	6,085
乗車定員 (名)		3	3	3	3
最小回転半径 (m)		4.5	5.2	4.5	5.2
総排気量 (L)		2.99	4.00	2.99	4.00
最高出力 (kW [PS]/rpm)		110 [150]/2,800	100 [136]/2,500	110 [150]/2,800	100 [136]/2,500
最大トルク (N·m [kgf·m]/rpm)		375 [38.2]/2,800	390 [40.0]/1,400	375 [38.2]/2,800	390 [40.0]/1,400
トランスミッション		MT	MT	MT	MT
使用燃料		軽油	軽油	軽油	軽油
燃料タンク容量 (L)		75	80	75	80

※仕様表の各値は、車両により多少異なります。又、予告なく変更する場合があります。